

BEKO

DOMINO
HDCG 32xxx
HDCE 32xxx
HDCC 32xxx

LV

Lietošanas instrukcija



Svarīga informācija!

- **SVARĪGI!** Šī lietošanas pamācība ir ierīces neatņemama sastāvdaļa. To jā saglabā un jātur viegli pieejamā vietā visā sildvirsmas kalpošanas laika garumā. Lūdzam uzmanīgi izlasīt šo pamācību un visus tajā atrodamos norādījumus pirms ierīces izmantošanas. Saglabājiet arī visas komplektācijā ietilpstošās detaļas. Uzstādīšanu uzticiet kvalificētam speciālistam, kurš veiks uzstādīšanas darbus saskaņā ar spēkā esošajiem drošības noteikumiem. Šī ierīce paredzēta izmantošanai tikai mājās apstākļos un **ēdienu pagatavošanai vai uzsildīšanai**. Ierīces izmantošana tai neparedzētiem nolūkiem stingri aizliegta! **Ražotājs neatbild par bojājumiem, kuri radušies nepareizas uzstādīšanas vai izmantošanas rezultātā!**

- Pārliecinieties, ka transportēšanas laikā ierīce nav bojāta.
- Glabājiet visus iepakojuma materiālus (plastmasas maisiņus, putuplastu, neilonu utt.) bērniem nepieejamā vietā, jo tie var būt bīstami bērnu dzīvībai!
- Iepakojuma materiāls ir otrreizēji pārstrādājams. Tas apzīmēts ar simbolu .
- Ierīci drīkst izmantot tikai pieauguši cilvēki. Nekādā gadījumā neļaujiet bērniem pieskarties ierīcei vai spēlēties ar to.
- Uzstādīšanas un gāzes/elektrības savienojumu darbus uzticiet kvalificētam speciālistam, kas veiks darbus saskaņā ar visām ražotāja prasībām un ieteikumiem, kā arī ar spēkā esošajiem drošības noteikumiem.
- Elektriskā drošība nodrošināma tikai tad, ja ierīce pievienota iezemētai kontaktligzdai.
- Patvarīga ierīces izjaukšana vai labošana var būt bīstama dzīvībai! Ja radušās darbības kļūmes, nemēģiniet salabot to. Sazinieties ar servisa centru.
- Pēc sildvirsmas izmantošanas, pārliecinieties, ka sildvirsmā ir izslēgta un slēdzis atrodas Off pozīcijā. Aizveriet gāzes padeves krānu.
- Ja izlemjat, ka ierīce ir nokalpojusi savu mūžu un tā vairs netiks izmantota, pirms ierīces izmešanas padariet to nelietojamu videi draudzīgā veidā, nodrošinot, ka visas detaļas, kuras varētu būt kaitīgas vai bīstamas, tiek padarītas par nekaitīgām.
- Ierīces datu plāksne ar tehniskajiem raksturlielumiem izvietota redzamā vietā zem drošības vāka un ir neatņemama ierīces sastāvdaļa.
- **Ilustrācijas ierīces izmantošanai apkopotas lietošanas pamācības beigās.**

Brīdinājumi

Šī ierīce paredzēta iebūvēšanai virtuves iekārtā:

- Gāzes instalēšanas klase 3, elektrisko iekārtu klase Y.
- Virtuves iekārtām ir jāiztur 90 °C un augstākas temperatūras.
- Informāciju par ierīces uzstādīšanu un zīmējumus meklējiet attiecīgajās nodaļās.
- Gāzes ierīču izmantošanas rezultātā telpā izdalās karstums un mitrums. Nodrošiniet virtuvē labu ventilāciju: turiet dabiskās ventilācijas atveres atvērtas vai uzstādiet mehāniskās ventilācijas iekārtas. Ja esat iecerējis izmantot ierīci ilgāku laika periodu, var būt nepieciešama papildus ventilācija, piemēram, atverot logu, vai efektīvāka ventilācija, piemēram, palielinot ventilatora apgriezienu skaitu.

Šī lietošanas pamācība paredzēta vairākiem sildvirsmas veidiem. Informāciju par modeļa numuru skatīt uz datu plāksnes ierīces apakšpusē.

Sildvirsmas izmantošana

Gāzes degļi

Gāzes padeve tiek kontrolēta ar regulējamā slēdža (36. zīmējums) palīdzību. Simboli, atkarībā no modeļa, var būt uzdrukāti uz slēdžiem vai vadības paneļa. Griežot slēdzi, iespējams veikt sekojošus iestatījumus:

- Krāns ir aizvērts, gāze netiek padota.
- ↗ Maksimāla jauda, maksimāla gāzes padeve.
- ↘ Minimāla jauda, minimāla gāzes padeve.

Degļu aizdegšana

Degļi ar elektrisko aizdedzi

- Modeļi ar iebūvēto degļa aizdedzi

Šie modeļi atpazīstami ar simbolu ↗ pagrieziet to maksimālas gāzes padeves pozīcijā, turot to nospiestu līdz deglis aizdegas. Tad noregulējiet liesmu griežot taustiņu, līdz sasniedzat vajadzīgo liesmas intensitāti.

PIEZĪME:

Ja degļi nav iespējams iedegt ar elektriskā aizdedzinātāja palīdzību pat pie maksimālā iestatījuma, atkārtojiet procedūru tad, kad panna ir noņemta un izvēlēta minimālā gāzes padeve.

Degļi ar drošības vārstiem

Daži modeļi aprīkoti ar drošības vārstiem, kas automātiski bloķē gāzes padevi, ja degļi kādu iemeslu dēļ nav iespējams aizdedzināt. Lai ieddedzinātu degļi, iestatiet slēdzi

- pozīcijā un veiciet sekojošajā paragrāfā izklāstīto procedūru.

Degļu izmantošana

Atkarībā no degļu aizdedzināšanas sistēmas, rīkojieties sekojoši:

- Degļiem ar iebūvēto aizdedzi: pagrieziet gāzes padeves slēdzi maksimālajā padeves pozīcijā, tad nospiediet un turiet to apmēram 4-5 sekundes. Atlaidiet slēdzi un noregulējiet liesmu griežot slēdzi vajadzīgajā virzienā.
- **Brīdinājums!**

Aizdedzes ierīci nedrīkst izmantot ilgāk par 15 sekundēm. Ja šajā laikā deglis neaizdegas vai, ja tas nejauši nodziest, nogaidiet 1 minūti un tikai tad mēģiniet aizdegt degli vēlreiz.

- Modeļiem ar aizdedzes slēdzi: pagrieziet gāzes padeves slēdzi maksimālajā gāzes padeves pozīcijā, tad nospiediet aizdedzes slēdzi un gāzes padeves slēdzi, turot to nospiestu 4-5 sekundes. Tad atlaidiet slēdzi un noregulējiet vajadzīgo liesmu griežot gāzes padeves slēdzi vajadzīgajā pozīcijā.

Režģa izmantošana

Režģi izgatavoti, lai padarītu ierīci drošu un vienkāršu lietošanā. Vienmēr pārliecinieties, ka režģis ir pareizi novietots pirms ierīces izmantošanas. Bez tam, vienmēr pārliecinieties, ka aizsargājošās gumijas kājiņas atrodas visas savās vietās.

Īpašie WOK režģi (35. zīmējums) To novieto uz trīskāršā degļa gadījumos, kad vēlas izmantot WOK pannu. Lai novērstu nopietnas degļa darbības kļūmes, **nekādā gadījumā neizmantojiet WOK pannu bez šīpašā režģa, tāpat neizmantojiet parasto pannu ar šo režģi.**

Piemērotākā degļa izvēle

Simboli uz vadības paneļa (36. zīmējums) blakus slēdzim norāda katram deglim atbilstošo slēdzi. Lai izvēlētos vispiemērotāko degli, ņemiet vērā pannas diametru un ietilpību (skatīt tabulu).

Pannas diametram jābūt proporcionālam degļa jaudai, lai nodrošinātu efektīvu apsildīšanu.

Deglis	Pannas diametrs	
	Minimālais diametrs	Maksimālais diametrs
Palīgdegļis	60 mm (ar pāreju)	140 mm
Ātrais	200 mm	240 mm
Trīskāršais	240 mm	260 mm
Garenais	Maksimālie izmēri: 140 x 350 mm	

Elektriskie sildriņķi

Nekādā gadījumā negatavojiet ēdienu tieši uz sildriņķiem. Vienmēr izmantojiet piemērotus traukus.

Sildriņķu ieslēgšana

Lai ieslēgtu sildriņķi, iestatiet slēdzi vajadzīgajā pozīcijā. Numuri 1-6, atkarībā no tā, vai sildvirsmā aprīkota ar strāvas slēdzi vai regulētāju, norāda iestatījumu tekošajai temperatūrai (skatīt tabulu). Kad elektriskais sildriņķis ir ieslēgts, uz vadības paneļa izgaismojas gaismas diodes indikators.

Sildriņķu izmantošana

Kad ēdiens pannā vai katlā ir sasniedzis vārīšanās temperatūru, noregulējiet nepieciešamo sildriņķu temperatūru, paturot prātā, ka sildriņķis būs karsts vēl pāris minūtes pēc tā izslēgšanas.

Izmantojot sildriņķus, atcerieties:

- Nekādā gadījumā neizmantojiet sildriņķus bez atbilstošiem traukiem. Ieslēdzot sildriņķus bez traukiem, īpaši uz ilgstošu laika periodu, iespējama ugunsnelaime.
- Nepieļaujiet šķidrumiem iztecēt uz sildriņķiem, kad tie ir karsti.
- Izmantojiet pannas un katlus ar plakaniem dibieniem un sildriņķiem atbilstošu diametru.

Slēdža pozīcija	Lietošana
0	Izslēgts
1	Kausēšanai (piemēram, sviesta vai šokolādes)
2	Ēdiena siltuma uzturēšanai vai neliela šķidruma daudzuma uzsildīšanai
3	Lielāku daudzumu, putukrējuma un mērču uzsildīšanai.

4	Vārīšanai, zupām, pastām, risoto, tvaicēšanai, bifštekū pagatavošanai un cepšanai.
5	Gaļas brūnināšanai, kartupeļu, zivs cepšanai, lielu ūdens daudzumu uzvārīšanai.
6	Pastiprinātai cepšanai uz pannas.

Sildriņķu veidi

Sildvirsmā aprīkota ar ātro sildriņķi. Ātrais sildriņķis atšķiras no parastajiem sildriņķiem ar:

- lielāku jaudu.
- ātrāku vēlamās temperatūras sasniegšanu.

Stikla keramiskā sildvirsmā

Stikla keramiskā sildvirsmā nodrošina ātru siltuma vertikālo transmisiju no sildelementa zem sildvirsmas uz katliem un pannām, kas novietoti uz tās. Siltums neizplatās horizontāli, tādēļ pat dažu centimetru attālumā no gatavošanas zonas, stikls nesasilst. Gatavošanas zonas tiek vadītas ar 7 dažādu slēdža pozīciju palīdzību vai ar nepārtraukto slēdzi ar 10 pozīcijām, kā parādīts 37. zīmējumā. Katras gatavošanas zonas sasilšanas intensitāti iespējams noregulēt iestatot slēdzi no 0 (Izslēgts) līdz 6 vai 11 (max). Ja sildvirsmā ir ieslēgta, izgaismojas indikators. Ja gatavošanas zonas temperatūra ir virs 70 °C, izgaismojas attiecīgais indikators, lai brīdinātu, ka gatavošanas zona ir karsta. Šis indikators paliek izgaismojies pat pēc tam, kad gatavošanas zona ir izslēgta, lai brīdinātu ka attiecīgā zona vēl joprojām ir karsta. Gatavošanas zona paliek karsta diezgan ilgu laiku pat pēc sildvirsmas izslēgšanas.

Šajā laikā nepieskarieties sildelementiem un sekojiet līdzi, lai arī bērni tiem pieskartos.

Indikators izdziest automātiski tiklīdz gatavošanas zonas temperatūra nokrīt zemāk par 70 °C.

Padomi drošībai izmantojot sildvirsmu

- Pirms sildvirsmas ieslēgšanas, pārbaudiet kurš vadības slēdzis paredzēts attiecīgajam sildelementam.
- Pirms sildelementa ieslēgšanas ieteicams uzlikt pannu vai katlu un noņemt to tikai pēc sildvirsmas izslēgšanas.
- Izmantojiet tikai katlus un pannas ar plakaniem dibeniem (ievērojiet drošību ar čuguna pannām un katliem). Trauki ar nelīdzeniem dibeniem var saskrāpēt stikla keramisko virsmu. Pārliecinieties, ka trauka dibens ir tīrs un sauss.
- Neizmantojiet sildvirsmu, ja tās virsmā ir ieplaisājusi vai bojāta.
- Ņemiet vērā, ka gatavošanas zonu atdzišanas periods ir relatīvi ilgs (apmēram 30 min) pēc sildvirsmas izslēgšanas.
- Nepieļaujiet, ka uz stikla keramiskās virsmas uzkristu smagi vai asi priekšmeti.
- Ja pamanāt uz sildvirsmas plaisu, nekavējoties atvienojiet ierīci no strāvas tīkla un sazinieties ar servisa centru.
- Nekādā gadījumā negatavojiet ēdienu tieši uz sildvirsmas; ēdienu pagatavošanai vienmēr izmantojiet piemērotus traukus.

Gatavošanas zonu veidi

Augsta siltuma avota zona

Sildelements sastāv no lentveida sildošā gredzena, kas sasniedz darba temperatūru ļoti īsā laika posmā. Šī zona tiek kontrolēta ar nepārtraukto jaudas regulēšanas slēdzi.

SVARĪGI!

Šie ieteikumi paredzēti kvalificētiem speciālistiem. Ierīci jāuzstāda atbilstoši visiem drošības noteikumiem.

Pirms jebkādu darbību veikšanas ar ierīci, tā vispirms jāatvieno no strāvas tīkla.

Ierīces iebūvēšana darba virsmā

Sildvirsmu drīkst iebūvēt darba virsmā, ja vien darba virsma ir siltumizturīga (minimālā temperatūra 90 °C). Darba virsmā izveidojamās atveres izmēri un minimālais attālums no aizmugurējās, sānu un augšējām sienām parādīti 38. un 39. zīmējumos. Ņemiet vērā, ka:

- Ja sildvirsmā uzstādīta bez cepeškrāsns, zem sildvirsmas jāievieto atdalošs panelis ar vismaz minimālo attālumu no sildvirsmas apakšas 10 mm.
- Ja sildvirsmā tiek uzstādīta virs cepeškrāsns, ievietojiet zem sildvirsmas atdalošo paneli vismaz 15 mm attālumā no tās apakšas un sekojiet cepeškrāsns ražotāja norādījumiem, ievērojot atbilstošu ventilāciju un gaisa plūsmu. Jebkurā gadījumā elektriskie savienojumi starp divām ierīcēm jāveic atsevišķi.

Ieteicams izmantot cepeškrāsni ar iekšējo pašatdzesēšanās sistēmu.

Sildvirsmas pievienošana

Lai veiktu sildvirsmas pievienošanu mājas apstākļos, rīkojieties sekojoši:

- Novietojiet komplektācijā ietilpstošo paplāksni gar ārējo darba virsmas malu, vadoties pēc 38. zīmējuma grafika, tā lai paplāksnes malas nepārklātos.
- Ievietojiet sildvirsmu darba virsmā tā, lai tā atrastos precīzi centrā.
- Nofiksējiet sildvirsmu darba virsmā ar speciālu stiprinājumu palīdzību (iekļauti komplektācijā). Pareizi uzstādīta augšējā paplāksne nodrošina pilnīgu aizsardzību pret šķidrums iekļūšanu ierīces korpusā.

Uzstādīšanas vieta un tvaiku novadīšana

- Ierīci drīkst uzstādīt un izmantot tikai tai piemērotās vietās un saskaņā ar visiem drošības noteikumiem. Uzstādot sildvirsmu, speciālistam jāievēro spēkā esošos ventilācijas un tvaiku novadīšanas noteikumus. Sadegšanai nepieciešamais gaiss ir $2\text{m}^3/\text{h}$ uz kW.

Uzstādīšanas vieta

Telpā, kur uzstādīta ierīce, jābūt pietiekamai dabiskajai gaisa pieplūdei, lai gāze varētu normāli sadegt. Dabisko gaisa pieplūdi nepieciešams nodrošināt caur atverēm ārsienās un tām jābūt vismaz 100cm^2 (A). Ja Jūsu rīcībā ir ierīce bez drošības vārstiem, šīm atverēm jābūt 200cm^2 . Šīm atverēm jābūt izvietotām tā, lai tās netiktu aizklātas ne no iekšpuses, ne ārpuses. Tās var būt izvietotas pie grīdas līmeņa, vēlams tvaikizdales ierīču pretējā pusē. Ja nepieciešamās atveres tomēr nav iespējams izveidot, gaisu iespējams pievadīt no blakus telpām, kas tiek atbilstoši ventilētas, ja vien šīs telpas nav guļamistabas, hermetizētas utt.

Tvaiku novadīšana

Gāzes ierīču radītos tvaikus nepieciešams novadīt caur tvaiku nosūcēju, kas pievienots tieši tvaiku novadīšanas vadam vai iziet tieši uz āru. Ja tvaika nosūcējs nav uzstādīts, pie ārējās sienas vai loga jāuzstāda elektriskais ventilators. Elektriskajam ventilatoram jānodrošina atbilstošu darbību, kas garantētu gaisa apmaiņu virtuvē par apmēram 3-5 reizēm no tvaiku apjoma.

42. zīmējuma detaļas:

- A : Atvere gaisa padevei
- C : Tvaiku nosūcējs
- E : Elektriskais ventilators tvaiku novadīšanai.

Pievienošana gāzes vadam

- Pirms instalēšanas pārlicinieties, ka vietējās gāzes padeves veids un spiediens atbilst ierīces iestatījumiem. Lai to izdarītu, aplūkojiet datus uz datu plāksnes uz ierīces aizmugurējā paneļa.

Gāzes pievienošanu jāveic kvalificētam speciālistam saskaņā ar vietējiem drošības noteikumiem. Ja izmantojat metāla caurules, pārlicinieties, ka tās nesaskaras ar jebkādām kustīgajām daļām un nav bojātas. Veiciet pievienošanu tā, lai uz ierīci neiedarbotos nekādi spiedes spēki. Gāzes vada vītnes izmērs ir G ½ ". ISO R 7 savienojumiem aplāksne nav nepieciešama. ISO R 228 savienojumiem nepieciešams pievienot aplāksni.

- Kad ierīce pievienota gāzes vadam, pārlicinieties, ka nerodas gāzes noplūdes ar ziepjūdens palīdzību.

Pievienošana elektrotīklam

Pirms ierīces pievienošanas elektrotīklam pārlicinieties, ka uz datu plāksnes norādītais strāvas spriegums atbilst elektrotīkla spriegumam. Ja ierīce tiek pievienota tieši pie strāvas tīkla, savienojiet visu polu slēdzi ar minimālo kontaktu starpu 3 mm, kas atbilst ierīces slodzei un visiem drošības noteikumiem.

- Neizmantojiet pārejas, adapterus vai pārslēgus pievienojot ierīci strāvas tīklam, jo tie var pārkast un izraisīt apdegumus.
- Saskaņā ar drošības noteikumiem, ierīcei jābūt iezemētai. Ražotājs neatbild par bojājumiem, kas radušies šo noteikumu neievērošanas rezultātā.

Ja nepieciešams nomainīt strāvas vadu, izmantojiet vadu ar identiskiem raksturlielumiem, kas izturētu slodzi un temperatūru (T90 °C). Šāds vads pieejams pēcgarantijas apkāpes servisos. Bez tam, ierīcei pievienojamā strāvas vada galam jābūt dzeltenī zaļam, iezemētam, par 20 mm garākam nekā pārējie vadi. Strāvas vada izmēri doti tabulā.

Sildvirsmas veids	Izmērs
<i>Tikai gāzes degļi</i>	<i>3 X 0.50 mm²</i>
<i>Ar elektriskajiem sildriņķiem līdz 1000 W</i>	<i>3 X 0.75 mm²</i>
<i>Ar elektriskajiem sildriņķiem zem 1000 W</i>	<i>3 X 1.5 mm²</i>

Piemērošana dažādu gāzu veidiem

Ja tiek izmantota gāze, kas atšķiras no tabulā norādītās, inžektorus nepieciešams nomainīt. Ja komplektācijā neietilpst papildus inžektoru, tos iespējams iegādāties jebkurā pēcgarantijas apkopes servisā. Lai izvēlētos pareizo inžektoru, skatīt tabulu. Inžektoru veidu nosaka pēc to diametra, kas tiek mērīts milimetru simtdaļās un uzdrukāts uz inžektora.

Inžektoru nomainīšana

- Noņemiet no sildvirsmas režģi un degļus.
- Izmantojot uzgriežņu atslēgu, nomainiet "J" inžektorus ar gāzes veidam atbilstošiem inžektoriem.
- Uzlieciet atpakaļ degļus.

Degļiem nav nepieciešams veikt primārā gaisa noregulēšanu.

Liesmas noregulēšana

Pēc inžektoru nomaiņas, aizdedziniet degli un noņemiet slēdzi. Pagrieziet gāzes padeves krānu minimālajā padeves pozīcijā un ievietojiet skrūvgriezi iedobē: pievelciet, lai samazinātu liesmu, atbrīvojiet, lai palielinātu liesmu.

G30/G31 gāzei pievelciet skrūvi pilnībā

Liesmai jābūt mazai, vienmērīgai un jāaptver visa degļa riņķa līniju. Pēc tam pārliecinieties, ka liesma neizdziest ātri pagriežot krānu no maksimālās uz minimālo pozīciju. Degļiem ar drošības vārstiem pārliecinieties, ka liesma ir vienmērīga. Pārbaudiet vai veiktais iestatījums ir pareizs, atstājot degli aizdegtu uz pāris minūtēm. Ja tas izdziest, palieliniet minimālo iestatījumu.

Tīrīšana

Lai uzturētu sildvirsmu vislabākajā kārtībā, regulāri tīriet sildvirsmu, ļaujot tai atdzist pirms tīrīšanas. Nekādā gadījumā nenoņemiet pogas.

Čuguna detaļas

Visas elmaljētās detaļas jātīra ar sūklīti un ziepjūdeni vai īpašiem tīrīšanas līdzekļiem. Nekādā gadījumā neizmantojiet abrazīvus tīrīšanas līdzekļus. Pēc tīrīšanas ļaujiet rūpīgi nožūt.

Nerūsējošā tērauda virsma

Nerūsējošā tērauda virsmu jātīra ar mitru drāniņu un atbilstošiem (komerciāli pieejamiem) tīrīšanas līdzekļiem. Pēc noskalošanas, vēlams nosusināt ar zamsādu.

Režģi

Nerūsējošā tērauda režģiem var būt zilgana nokrāsa vietās ap degļiem augstu temperatūru iedarbības rezultātā. Šo efektu iespējams samazināt ar tērauda stieplīšu sūkli.

Degļi

Degļus, kas sastāv no divām daļām, jānoņem un jātīra izmantojot atbilstošus tīršanas līdzekļus. Pēc tīršanas, rūpīgi nosusiniet degļus un novietojiet savās vietās. Modeļiem ar elektrisko aizdedzi - vienmēr pārliecinieties, ka elektrods ir tīrs. Modeļiem ar drošības vārstiem – notīriet zondi "T", lai drošības vārsts varētu normāli funkcionēt. Gan elektrods, gan zonde jātīra ļoti uzmanīgi. Pēc tīršanas, novietojiet vietā degļi.

Lai nesabojātu elektrisko aizdedzi, neizmantojiet to kamēr degļis nav savā vietā.

Elektriskie sildriņķi

Elektriskos sildriņķus ieteicams tīrīt tad, kad tie vēl nav atdzisuši. Notīriet tos ar mitru drāniņu, tad noslaukiet ar drāniņu, kas samitrināta minerāleļļā.

Uzturēšana

Ierīcei nav nepieciešama īpaša kopšana, taču pārbaudiet to vismaz reizi divos gados. Ja pogas kļūst aizvien grūtāk pagriežamas vai ja sajūtat gāzes smaku, aizveriet gāzes padeves krānu un sazinieties ar servisa centru. Bojātās detaļas nepieciešams nomainīt kopā ar saplāksni.

Pielikums

Gāzes veids			G20
Gāzes spiediens			20 mbar
Degļi	Nepieciešamā jauda Max (kW)	Nepieciešamā jauda Min (kW)	Inžektori
A	1.00	0.30	0.72
SR	1.75	0.44	0.97
R	3.00	0.75	1.15
TC	3.30	1.50	1.24
P/F	2.90	1.50	1.20

Gāzes veids			G30/31
Gāzes spiediens			28-30/37 mbar
Degļi	Nepieciešamā jauda Max (kW)	Nepieciešamā jauda Min (kW)	Inžektori
A	1.00	0.30	0.50
SR	1.75	0.44	0.65
R	3.00	0.75	0.85
TC	3.30	1.50	0.91
P/F	2.90	1.50	0.85

Zīmējumi

HDCG 32xxx; HDCE 32xxx; HDCC 32xxx

32. zīmējums 33. zīmējums 34. zīmējums

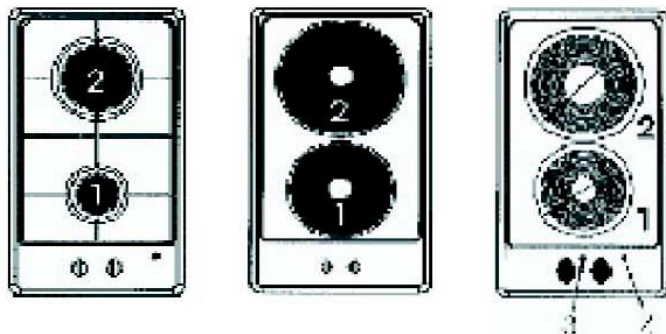

35. zīmējums 36. zīmējums

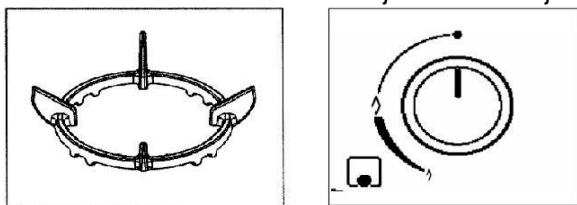

37. zīmējums 38. zīmējums

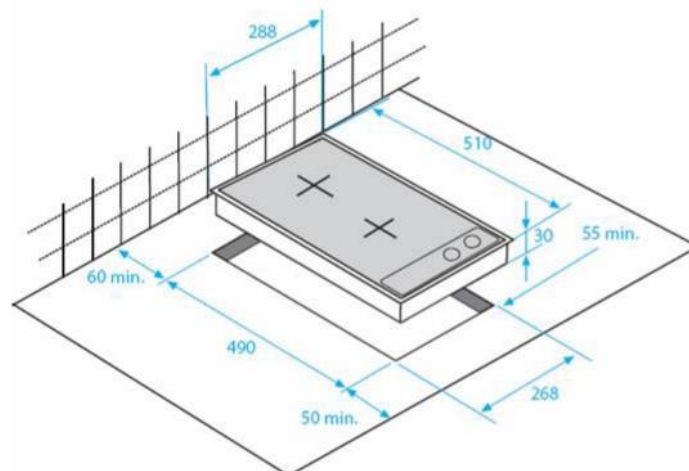
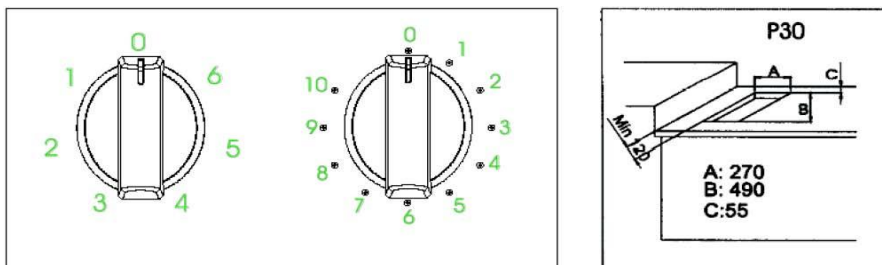

Šī ierīce
 marķēta atbilstoši Eiropas direktīvai 2002/96/EC par Elektrisko un
 elektronisko iekārtu atkritumiem (ECAA). Šie norādījumi nosaka, ka visā
 Eiropā tiek pieņemti un pārstrādāti elektrisko un elektronisko iekārtu
 atkritumi.